

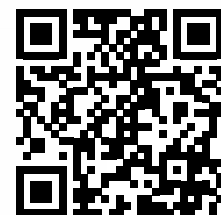





## SERIE 1.1



 TIPPING LOAD <b>320</b> kg	 ENGINE POWER <b>12</b> hp	 SPEED <b>8</b> km/h	 FLOW RATE <b>19</b> l/min	 LIFT HEIGHT <b>1,8</b> m
---	---	--	--	---

Modelo	1.1
Motor	Yanmar L100
Potencia	12 HP
Combustible	Diesel
Transmision	Hydrostatic
Velocidad de conduccion maxima	8 km/h (5 mph)
Flujo oleo-hidraulico	19 l/min (5 GPM)
Altura de levante maximo	1,8 m (70.9 in)
Carga de vuelco maxima <sup>(1)</sup>	320 kg (705 lbs)
Capacidad de levante maximo <sup>(2)</sup>	250 kg (551 lbs)
Fuerza de arranque / 50 cm (19.7 in)	250 kg (551 lbs)
Fuerza de empuje (c)	500 kgf (500 kp)
Presion a piso especifica (con neumaticos estandar)	390 kg/m <sup>2</sup> (80 lbs/sqft)
Radio de giro: interno/externo	0/993 mm (0/39 in)
Neumaticos estandar (perfil de tractor)	18x9.50-8
Peso	390 kg (860 lbs)
Codigo del producto	C926005
Precio	

<sup>(1)</sup> Maxima carga que puede ser levantada del suelo cuando el equipo esta derecho. Se incluye el peso del accesorio. <sup>(2)</sup> Peso del accesorio incluido (80% de la carga de vuelco).

## 1.1 CARACTERISTICAS Y OPCIONALES

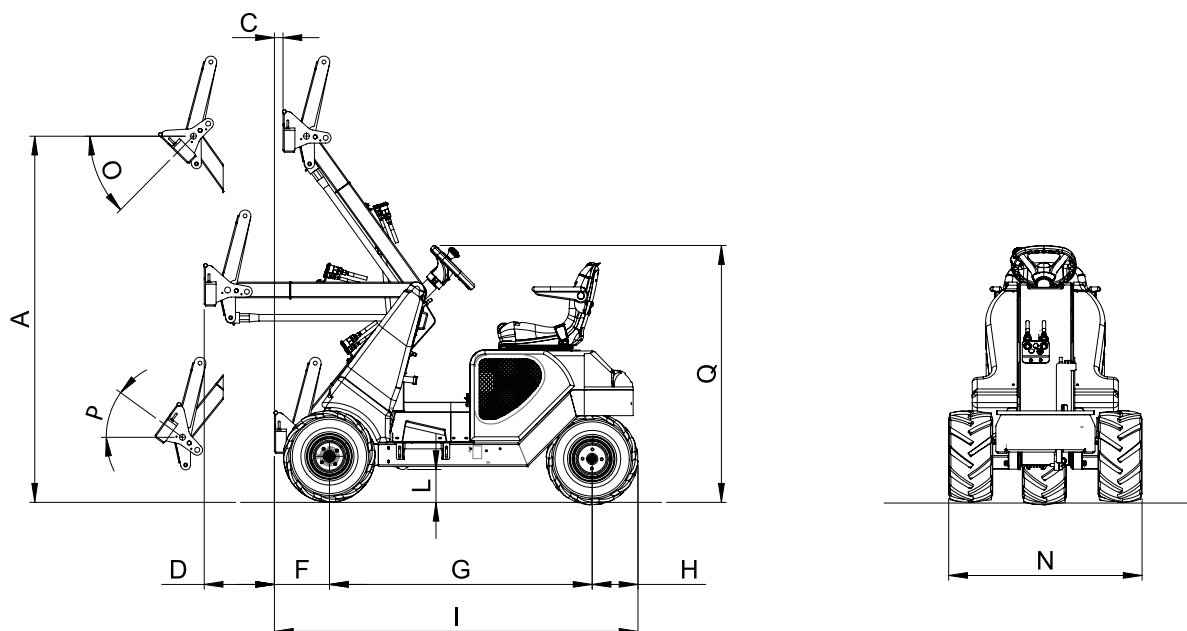

### DIMENSIONES (mm / in)

A - Altura al punto de pivote	1877 / 73.9	I - Largo del equipo	1864 / 73.4
C - Alcance con el brazo levantado	44 / 1.7	L - Distancia al piso (con neumaticos estandar)	168 / 6.6
D - Alcance con el brazo horizontal	360 / 14.2	N - Ancho maximo (con neumaticos estandar)	992 / 39
F - Distancia desde el eje al frente	282 / 11.1	O - Angulo maximo de descarga del pivote	45,5°
G - Distancia entre ejes	1347 / 53	P - Angulo maximo de elevacion del pivote	35,5°
H - Distancia del eje a atras	235 / 9.2	Q - Altura (con neumaticos estandar)	1316 / 51.8

### Características

- 3WD transmision hidrostática con bloqueo diferencial
- 3 salidas de líneas oleo hidráulicas
- Brazo con pivote auto-nivelante
- Joystick de cuatro funciones
- Asiento ergonómico con posición ajustable
- Freno de estacionamiento mecánico

Opcionales	Codigo	Precio
Aceite biodegradable	C883059	
Set de tres neumaticos para cesped 18x9.50-8	C885023	