





## SERIE 2



 TIPPING LOAD <b>530</b> kg	 ENGINE POWER <b>25</b> hp	 SPEED <b>15</b> km/h	 FLOW RATE <b>42</b> l/min	 LIFT HEIGHT <b>1,6</b> m
---	---	---	--	---

Neumatico	Ancho (N)	Alto (Q)
20x8.00-10	1035 mm (40.7")	1948 mm (76.7")
23x8.50-12	1048 mm (41.2")	1986 mm (78.2")



Modelo	2.3
Motor	B&S Vanguard 8270
Potencia	25 HP
Combustible	Petrol
Transmision	Hidrostatica
Velocidad de conduccion maxima	15 km/h (9.3 mph)
Flujo oleo hidraulico	42 l/min (11.1 GPM)
Altura de levante maxima	1,6 m (63")
Carga de vuelco maxima <sup>(1)</sup>	530 kg (1168 lbs)
Capacidad de elevacion maxima derecho <sup>(2)</sup>	420 kg (926 lbs)
Capacidad de elevacion maxima articulado <sup>(3)</sup>	340 kg (750 lbs)
Fuerza de arranque / 50 cm (19.7 in)	500 kg (1102 lbs)
Fuerza de empuje (c)	800 kgf (800 kp)
Presion a piso especifica (con neumaticos estandar)	610 kg/m <sup>2</sup> (125 lbs/sqft)
Radio de giro: interno/externo	700/1698 mm (27.6/66.9")
Neumaticos estandar (perfil de tractor)	20x8.00-10
Peso	700 kg (1543 lbs)
Codigo del producto	C951027
Precio	

<sup>(1)</sup> Maxima carga que puede ser levantada del suelo cuando el equipo esta derecho con contrapesos. Se incluye el peso del accesorio.

<sup>(2)</sup> Equipo derecho, con contrapesos. Se incluye el peso del accesorio. (80% de la carga de vuelco).

<sup>(3)</sup> El equipo completamente articulado con contrapesos. Se incluye el peso del accesorio.

## SERIE 2 - CARACTERISTICAS Y OPCIONALES

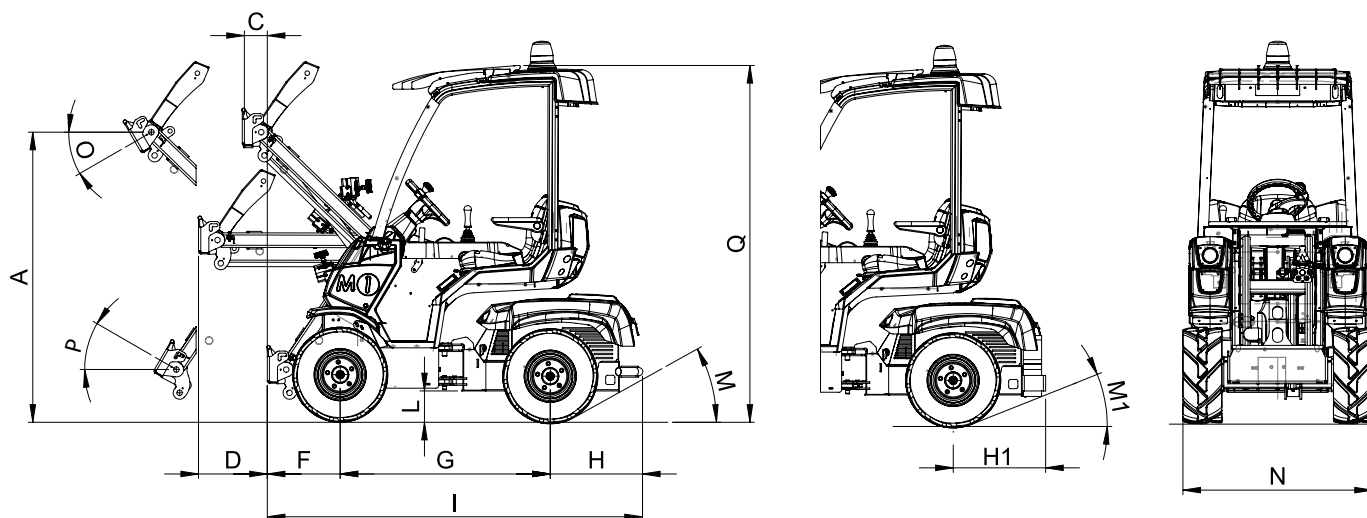

### DIMENSIONES (mm / ")

A - Altura del punto de pivote (no extendido)	1584 / 62.3	L - Distancia al piso (con neumaticos estandar)	171 / 6.7
C - Alcance con el brazo levantado (no exten.)	125 / 4.9	M - Angulo de pendiente maximo	29°
D - Alcance con el brazo horizontal (no exten.)	375 / 14.7	M1 - Angulo de pendiente maximo (contrap.)	21,5°
F - Distancia desde el eje al frente	398 / 15.6	N - Ancho maximo (con neumaticos estandar)	1035 / 40.7
G - Distancia entre ejes	1147 / 45.1	O - Angulo maximo de descarga del pivote	40°
H - Distancia del eje a atras	504 / 19.8	P - Angulo maximo de elevacion del pivote	39°
H1 - Distancia del eje a atras (con contrapesos)	504 / 19.8	Q - Altura (con neumaticos estandar)	1948 / 76.7
I - Largo del equipo	2049 / 80.6		

### Características

- 4WD motores de transmision directa oleo hidrostatica, control servo proporcional
- DBS (Sistema de Bloqueo Dinamico)
- Enfriador de aceite hidraulico
- Multiconector hidraulico
- Brazo con marco "H" con pivote auto-nivelante
- Joystick de cuatro funciones
- ROPS-FOPS nivel I
- Dos luces frontales de trabajo
- Asiento ergonomico de posicion ajustable con reposa brazos y cinturon de seguridad
- Freno de estacionamiento manual

## SERIE 2 - CARACTERISTICAS Y OPCIONALES

Opcionales		Codigo	Precio
Cobertor para la zona del conductor		C880049	
Kit de acoplamiento de cara plana		C880221	
Contrapesos 84 kg (185 lbs)		C880234	
Gancho de remolque		C880235	
Divisor de par de torque		C883004	
Tres luces led de trabajo adicionales		C883018	
Beeper de retroceso de advertencia		C883021	
Baliza		C883039	
Tres luces halogenas de trabajo adicionales		C883064	
Aceite biodegradable		C883200	
Set de cuatro neumaticos de tractor 23x8.50-12		C884005	
Set de cuatro neumaticos para cesped 23x8.50-12		C884006	
Barra de proteccion para el lado izquierdo del operador		C885027	
Set de cuatro neumaticos para cesped 20x8.00-10		C885211	
Cabinado completo con sistema de calefaccion y espejos		C885224	
Asiento calefaccionado		C885216	
Luces de advertencia y seguridad para caminos (con espejos)		C885229	
Parabrisas de plexiglass (cabinado inteligente)		C885237	
Ventana lado derecho de plexiglass (cabinado inteligente)		C885238	
Ventana trasera de plexiglass (cabinado inteligente)		C885239	
Cadenas para nieve		ver pagina 60	
Configuraciones de equipos		Codigo	Precio
2.3	TODA ESTACION: Cabinado completo con sistema de calefaccion y espejos + kit de luces de trabajo	C951027/AS	
	COMFORT: Asiento calefaccionado + 3 luces led	C951027/C	